

engendrar
Tecnologia produzindo soluções

Catálogo
Técnico

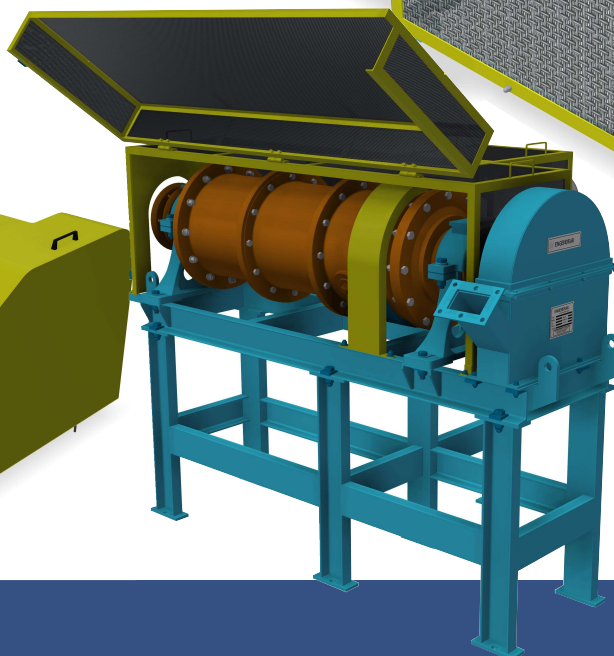
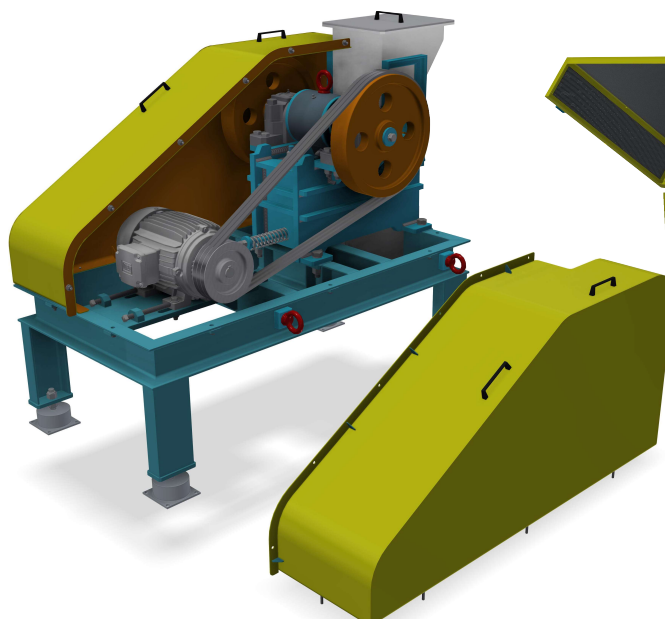
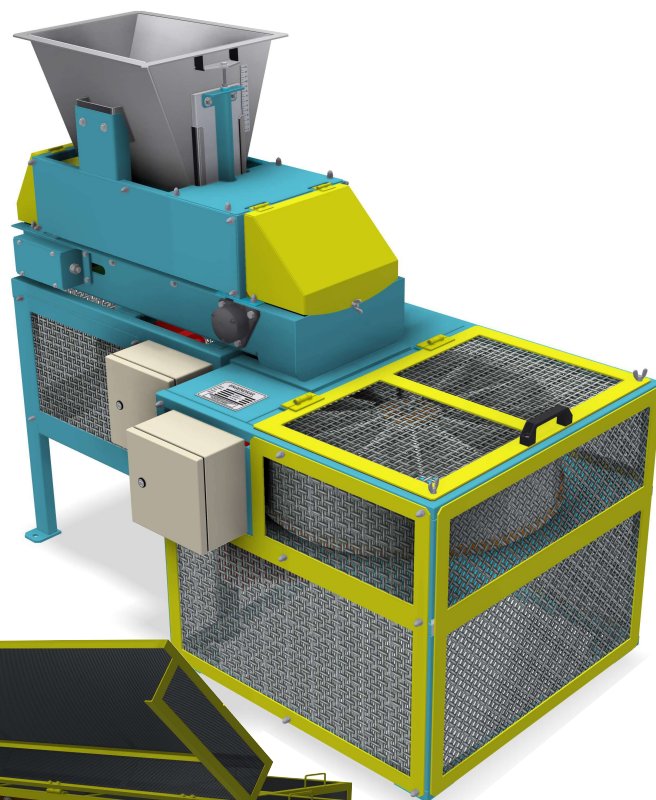

Laboratório

A ENGENDRAR projeta e fabrica equipamentos para laboratório com elevado padrão de qualidade para atender às mais diversas especificações de seus clientes. São equipamentos robustos, de baixa manutenção e de longa vida útil. São fornecidos padronizados ou podem ser alterados para atender às necessidades de cada cliente.

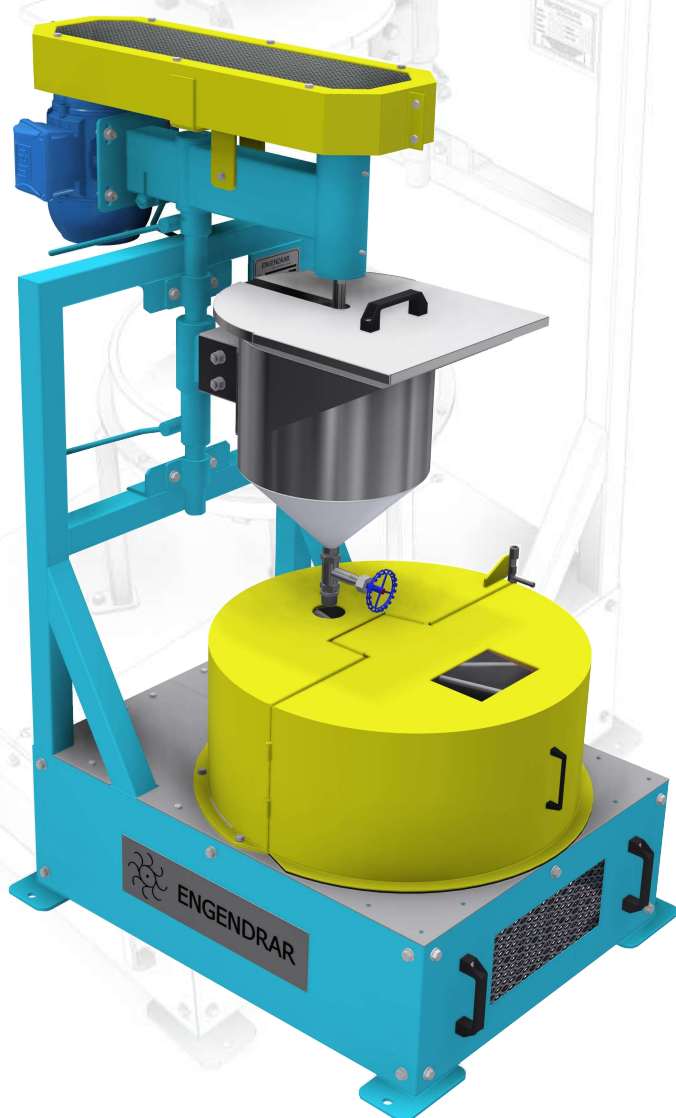
Laboratório
Divisores Rotativos de Polpa

Práticos e eficientes na divisão de materiais empalpados, os Divisores Rotativos de Polpa ENGENDRAR são a solução adequada para a redução de amostras no laboratório e ideais para os mais variados estudos de caracterização mineral.

Os Divisores Rotativos de Polpa possuem um recipiente que pode variar de 10 a 50 litros de capacidade. Dotado de um agitador para homogeneização da polpa, permite a obtenção de 12 alíquotas, igualmente representativas. Possuem de 12 cubas prismáticas produzidas em aço inox AISI-304, dispostas radialmente sobre uma mesa giratória com capacidade aproximada de 2,4 litros por cuba.

Os Divisores estão dimensionados para operarem com polpas que contenham partículas sólidas de até 3,2 mm (1/8").

A mesa giratória é acionada por um motorreductor, mantendo uma velocidade constante e produzindo uma divisão estatisticamente dentro de parâmetros aceitos por normas internacionais.

ESPECIFICAÇÃO TÉCNICA

MODELO	CAPACIDADE SILO	MOTOR CARROSSEL	MOTOR AGITADOR	TENSÃO	DIMENSÕES C x L x A	PESO
EP-012-10	10 litros	0,5 cv	0,5 cv	220 V - Trif.	1060 x 580 x 1415 mm	190 kg
EP-012-20	20 litros	0,5 cv	0,5 cv	220 V - Trif.	1060 x 580 x 1415 mm	200 kg
EP-012-30	30 litros	0,5 cv	0,5 cv	220 V - Trif.	1500 x 1500 x 1955 mm	250 kg
EP-012-40	40 litros	0,5 cv	0,5 cv	220 V - Trif.	1500 x 1500 x 1955 mm	275 kg
EP-012-50	50 litros	0,5 cv	0,5 cv	220 V - Trif.	1500 x 1500 x 1955 mm	300 kg