

engendrar
Tecnologia produzindo soluções

Catálogo
Técnico

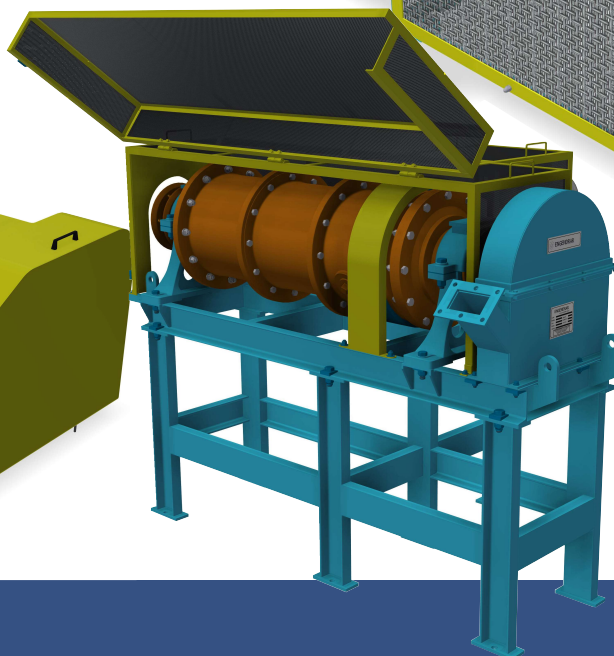
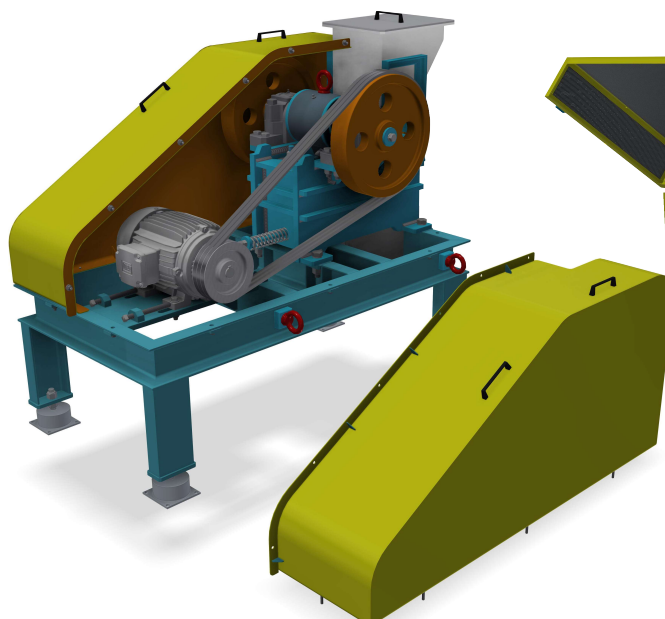
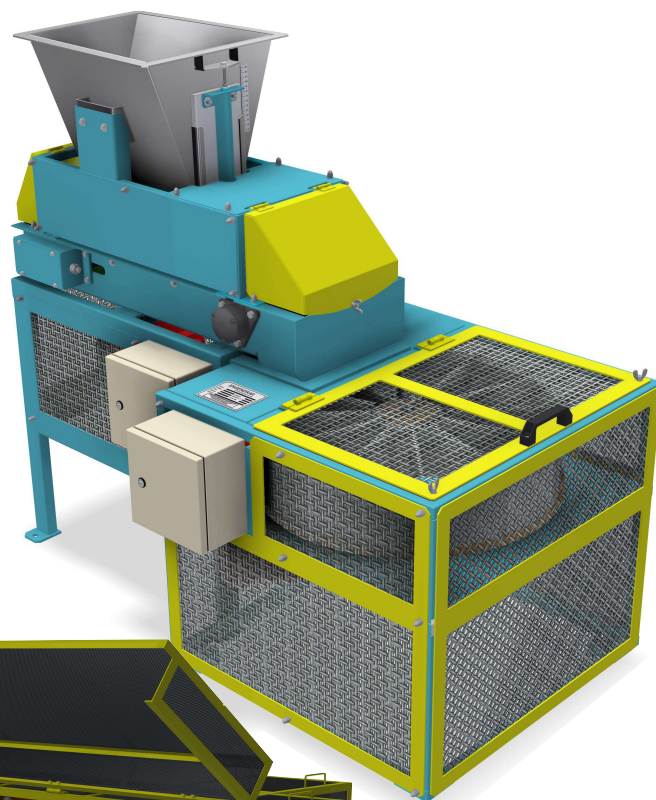

Laboratório

A ENGENDRAR projeta e fabrica equipamentos para laboratório com elevado padrão de qualidade para atender às mais diversas especificações de seus clientes. São equipamentos robustos, de baixa manutenção e de longa vida útil. São fornecidos padronizados ou podem ser alterados para atender às necessidades de cada cliente.

Laboratório
**Catálogo
Técnico**

Combo Divisor Rotativo com Alimentador de Correia

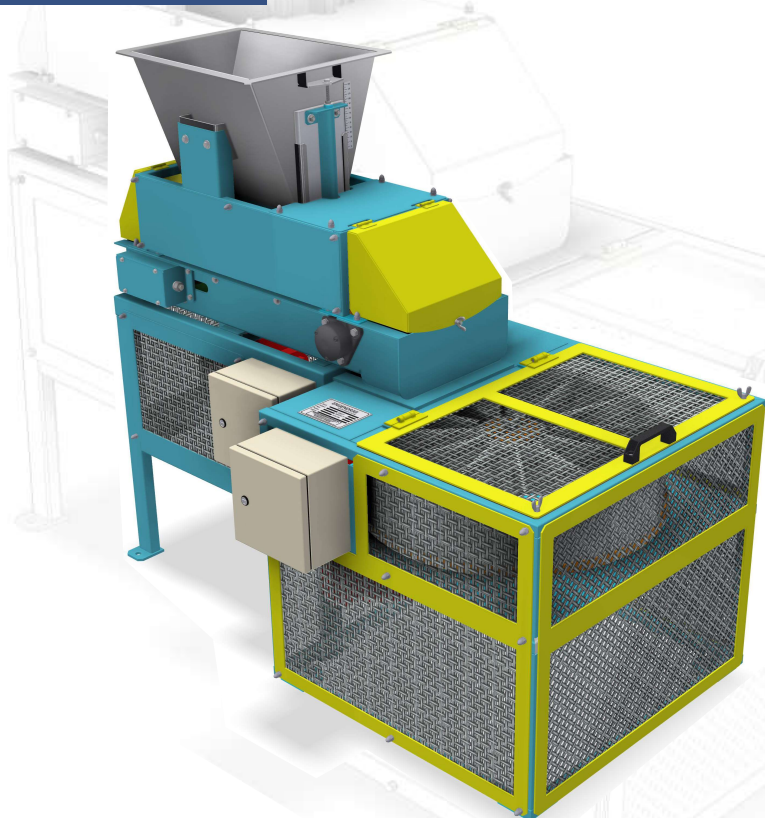

O Combo Divisor Rotativo com Alimentador de Correia é um equipamento compacto e prático, ideal para a redução de amostras em laboratório.

O equipamento é composto por um Alimentador de Correia acoplado a um Divisor Rotativo. O Divisor Rotativo possui 12 canecas, cada uma com capacidade de 3 litros. O Alimentador de Correia possui uma largura de correia de 8 polegadas.

Tanto o silo do Alimentador quanto às canecas do Divisor Rotativo são fabricados com o material AISI INOX 304, que evita a contaminação da amostra por materiais ferrosos e garante a qualidade e a representatividade das amostras.

MODELO	ESPECIFICAÇÃO TÉCNICA*	
LB-ACDRA-12/30	Número de canecas	12
	Volume útil do Divisor Rotativo	30 litros
	Rotação do Divisor Rotativo	27 rpm
	Largura da Correia	8"
	Velocidade do Alimentador de correia	0,3 m/s
	Comprimento	1420 mm
	Largura	840 mm
	Altura	1250 mm
	Motor do Alimentador de Correia	3 cv - 4 pólos - 60 Hz
	Motor do Divisor Rotativo	0,75 cv - 4 pólos - 60 Hz
	Tensão	220 V - Trifásico
	Peso	300 kg

* As informações de potência, dimensões e peso dos equipamentos informadas acima, poderão ser alteradas conforme os dados de processo e projeto de cada cliente.