

engendrar
Tecnologia produzindo soluções

Catálogo
Técnico

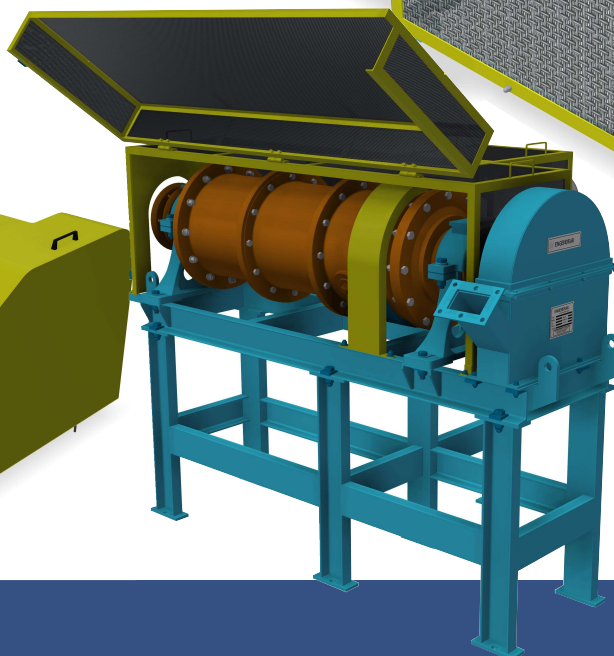
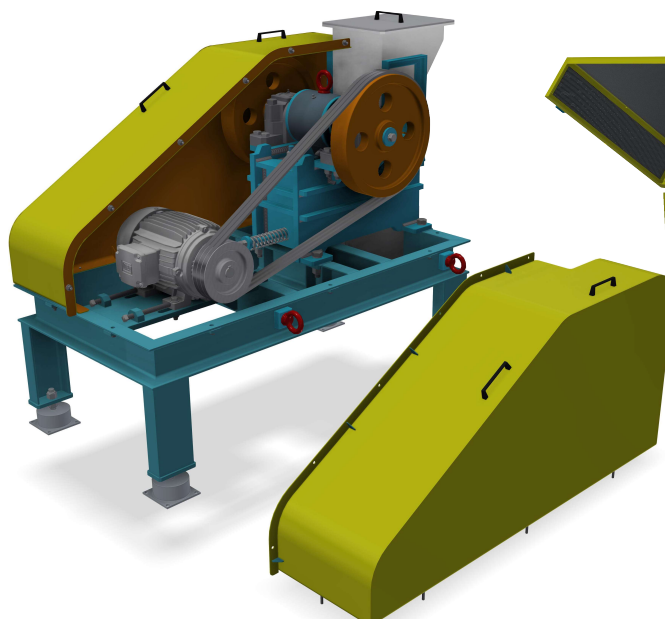
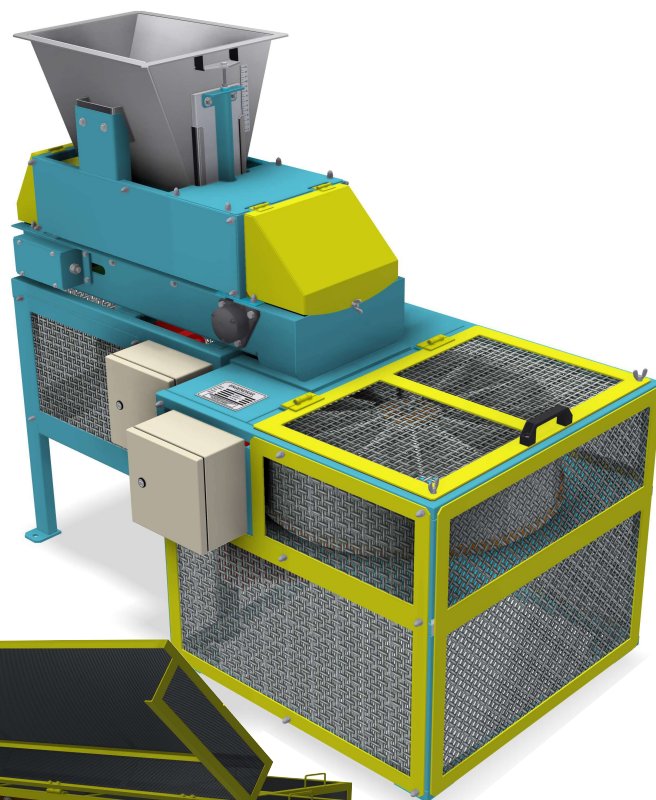

Laboratório

A ENGENDRAR projeta e fabrica equipamentos para laboratório com elevado padrão de qualidade para atender às mais diversas especificações de seus clientes. São equipamentos robustos, de baixa manutenção e de longa vida útil. São fornecidos padronizados ou podem ser alterados para atender às necessidades de cada cliente.

Laboratório

Distribuidores Rotativos de Polpa

Práticos e eficientes na divisão de materiais empalpados, os Distribuidores Rotativos de Polpa ENGENDRAR são a solução adequada para a redução de amostras no laboratório e ideais para os mais variados estudos de caracterização mineral.

Os Distribuidores Rotativos de Polpa possuem um recipiente que pode variar de 10 a 50 litros de capacidade, dotado de um agitador para homogeneização da polpa, permite a obtenção de 12 alíquotas, igualmente representativas, através de 12 cubas prismáticas produzidas em aço inox AISI-304.

Diferentemente do equipamento Divisor Rotativo de Polpa, no Distribuidor Rotativo de Polpa, a mesa e as cubas prismáticas são fixas. O elemento girante, denominado distribuidor, encontra-se localizado no centro, entre as cubas, e é responsável pela distribuição do material entre canecas que deverão ser posicionadas, pelo cliente, abaixo de cada cuba prismática.

Assim como nos Divisores de Polpa, os Distribuidores Rotativos estão dimensionados para operarem com polpas que contenham partículas sólidas de até 3,2 mm (1/8").

ESPECIFICAÇÃO TÉCNICA

MODELO	CAPACIDADE SILO	MOTOR CARROSSEL	MOTOR AGITADOR	TENSÃO	DIMENSÕES C x L x A	PESO
DRP-10	10 litros	0,5 cv	0,5 cv	220 V - Trif.	1060 x 580 x 1415 mm	190 kg
DRP-20	20 litros	0,5 cv	0,5 cv	220 V - Trif.	1060 x 580 x 1415 mm	200 kg
DRP-30	30 litros	0,5 cv	0,5 cv	220 V - Trif.	1500 x 1500 x 1955 mm	250 kg
DRP-40	40 litros	0,5 cv	0,5 cv	220 V - Trif.	1500 x 1500 x 1955 mm	275 kg
DRP-50	50 litros	0,5 cv	0,5 cv	220 V - Trif.	1500 x 1500 x 1955 mm	300 kg